

# 『돈방식 목욕탕』 독서활동지



글 성주희 | 그림 박현주

**키워드** #공감 #상상력 #고민 #우정  
**대상 학년** 1~3학년  
**권장 차시** 8차시



## 교과 연계

|     |    |                |     |    |                   |
|-----|----|----------------|-----|----|-------------------|
| 1-1 | 통합 | 2. 함께 약속해요     | 2-1 | 국어 | 2. 말의 재미가 솔솔      |
| 1-1 | 통합 | 9. 친구가 좋아      | 2-1 | 통합 | 10. 표정으로 말해요      |
| 1-2 | 국어 | 3. 문장으로 표현해요   | 2-2 | 국어 | 7. 일이 일어난 차레를 살펴요 |
| 1-2 | 국어 | 9. 겪은 일을 글로 써요 | 3-1 | 국어 | 6. 일이 일어난 까닭      |
|     |    |                | 3-2 | 국어 | 6. 마음을 담아 글을 써요   |

작성자 시흥 냉정초등학교 이효원 선생님

## 도서소개

소원저학년책 05권. 『돈방석 목욕탕』은 긴장만 하면 언제 어디서나 불쑥 나오는 방귀 때문에 어려움을 겪는 반석이 방석 도깨비를 만나 고민을 해결해 나가는 과정을 그린 국내창작동화책이다. 반석이의 가장 큰 고민은 시도 때도 없이 나오는 방귀. 소심한 반석이가 아빠와의 추억이 가득한 목욕탕에서 만난 방석 도깨비에게 고민을 털어 놓으며 위로받은 것처럼 고민은 함께 나눌수록 가벼워진다. 이 책에서는 누구나 고민이 있지만 마음가짐에 따라 그 크기는 달라질 수 있다고 이야기한다. 혹시 나에게도 말 못 할 고민이 있다면 반석이처럼 고민을 '뚝뚝' 날려 버리고, 재미있고 당당하게 학교생활 할 수 있기를 바란다.

## 활동목표

- ◆ 나의 경험과 이야기 속 인물의 경험을 연결 지어 공감하는 마음을 지닐 수 있다.
- ◆ 그림을 보고 이야기를 지으며 다양한 세상을 상상하고 표현할 수 있다.
- ◆ 일상 속 나의 고민을 떠올리며 나의 마음에 귀를 기울일 수 있다.
- ◆ 책 읽기에 흥미를 가지고 즐겨 읽는 태도를 지닐 수 있다.
- ◆ 다양한 생각이나 의견에 대해 개방적인 태도를 형성할 수 있다.
- ◆ 여러 인물의 삶을 통해 다 함께 어울려 지내는 공동체성을 기를 수 있다.

## 독서활동계획

| 읽기 단계 | 주요 활동  | 차시    |
|-------|--|-------|
| 읽기 전  | - 그림을 보며 이야기 짓기<br>- 이야기와 관련한 나의 경험을 그림으로 표현하기                 | 1-2차시 |
| 읽는 중  | - 독서 퀴즈와 맞춤법 맞히기<br>- 친구를 존중하며 말하기                             | 3-5차시 |
| 읽은 후  | - 인물의 표정과 마음 추측하기<br>- 나에게 필요한 방석 떠올리기<br>- '방귀 뽕튀기 방석' 이야기 짓기 | 6-8차시 |
| 책놀이활동 | - 웃음 목욕탕 만들기<br>- 책갈피 만들기                                      | 부록    |

1

# 나는야 동화 작가

1차시

이름



그림을 보고 상상해서 이야기를 만들어 봅시다.

이야기 순서를 짐작해서 숫자를 적어 봅시다.



그림을 보고 내가 지은 이야기를 적어 봅시다.

-----

-----

-----

-----

-----

-----

2

## 우리에게 생긴 일

2차시



질문 편지를 읽고 답장을 그림으로 표현해 봅시다.

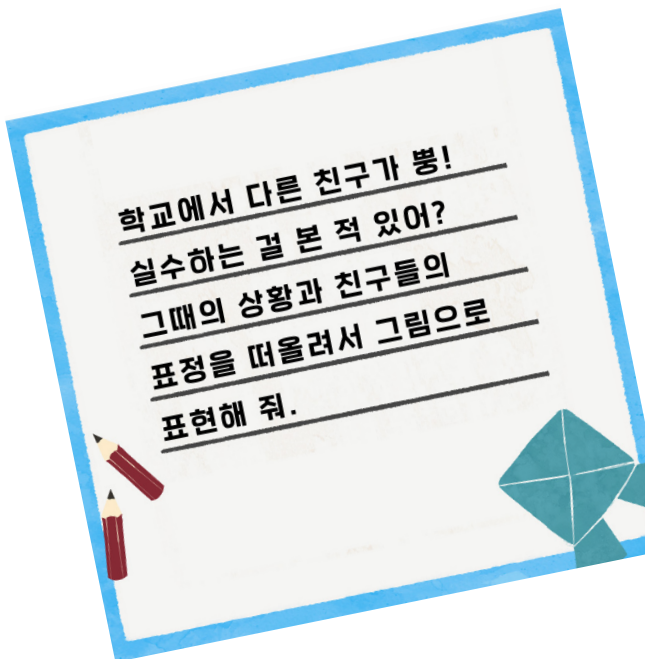
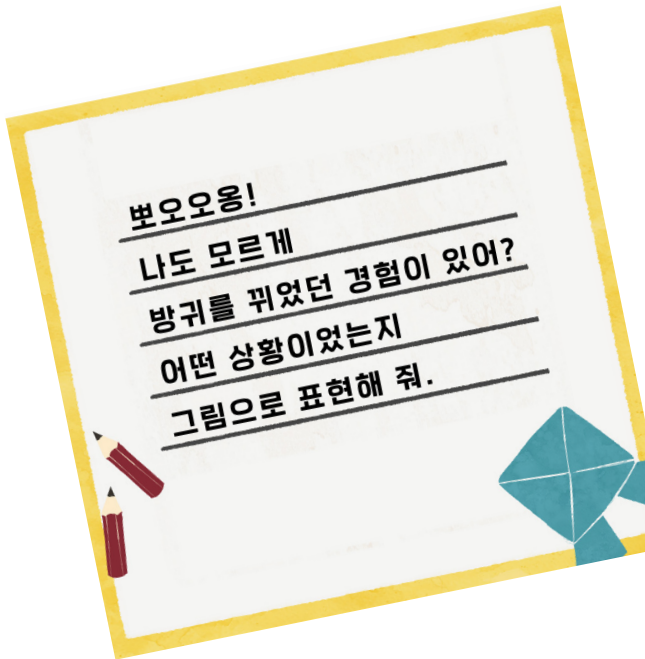



3

## 이야기 만나기

3-4차시



이야기를 읽고 퀴즈를 풀어 봅시다.

|  |  |
|--|--|
| ① 반석이가 목욕을 자주 하지 않았던 이유는 무엇인가요?          | ② ‘말 한마디에 천 냥 빚도 갚는다’ 문장을 바르게 적어 봅시다.    |
|  |  |
| ③ 방석 도깨비 할아버지가 실수로 만든 방석의 이름과 기능은 무엇인가요? | ④ 더이상 반석이에게 방귀 블랙홀 방석이 필요 없어진 이유는 무엇인가요? |
|  |  |



이야기 속에 나오는 문장을 읽고 맞춤법에 맞는 표현을 골라 봅시다.

1 선생님이 기다란 손가락으로 반석이를 (가리켰다/가르쳤다).

2 전기세가 밀려서 이번 달까지 안 내면 전기를 (끈졌대/끊겼대).

3 아니, 누가 그런 헛소문을 (퍼트린대요/퍼뜨린대요)?

4 이 방석은 물에 (젖지/젓지) 않으니 목욕탕에서도 사용할 수 있지.

4

# 친구를 존중해요

5차시



이야기를 읽고 물음에 답해 봅시다.



반석이가 방귀를 끼었을 때  
친구들은 어떻게 반응했나요?

내가 반석이와 같은 반 친구라면 반석이에게 뭐라고 말해 주고 싶나요?



반석이는 자신이 아니라 율희가 방귀를 끼었다고 말할 수  
있었지만 그렇게 하지 않았어요. 왜 그렇게 행동했을까요?

5

## 인물의 마음속으로

6차시



이야기 속 인물의 상황을 떠올리며 표정을 그리고, 어떤 마음이었을지를 적어 봅시다.

**상황1** 선생님이 기다란 손가락으로 반석이를 가리키자 반석이는 손바닥에서 땀이 나기 시작했다.



반석이는 어떤 마음일까요? 그 이유는 무엇인가요?

**상황2** 목욕탕에 들어온 사람이 손님이 아닌 반석이라는 걸 알아챈 엄마의 얼굴엔 실망이 가득했다.



엄마는 어떤 마음일까요? 그 이유는 무엇인가요?

**상황3** “유산균이야. 엄마가 매일 챙겨 주는데 오늘은 먹는 걸 깜빡했어. 우리 같이 나눠 먹자.”



윤희는 어떤 마음일까요? 그 이유는 무엇인가요?

6

## 나의 고민을 해결해 줘

7차시



방석 도깨비가 방석을 만들어 준다면 나는 어떤 방석을 갖고 싶은가요?  
내 고민을 똑딱! 해결해 줄 수 있는 방석을 상상해 봅시다.

1 나의 고민은 무엇인가요?

2 방석의 이름은 무엇인가요?

3 이 방석은 어떤 효과가 있나요?

4 나만의 방석을 그림으로 표현해 봅시다.





7

## 「방귀 뺏튀기 방석」 이야기

8차시



이야기 속 소리 없는 도둑 방귀도 백배로 튀겨 주는 ‘방귀 뺏튀기 방석’은 반석이에게 도움이 되지 않았어요. 이 방석은 어떠한 상황에 필요할까요? ‘방귀 뺏튀기 방석’이 꼭 필요한 상황을 상상해 네 컷 만화로 그려 봅시다.



①

②

③

④

# 웃음 목욕탕 만들기



## 『도방석 목욕탕』을 읽고 웃음 목욕탕을 만들어 봅시다.

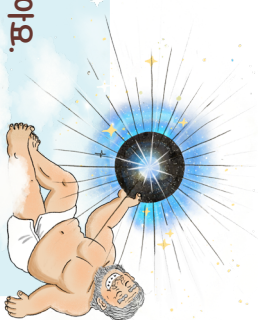

『도방석 목욕탕』을 읽고 웃음 목욕탕을 만들어 보아요.

1. 목욕탕 도안과 방석 도안을 준비해요.
2. ① 방석 도안- 도안을 색칠하고 이름을 적은 후, 오려서 접선을 따라 접어요.  
② 목욕탕&꾸미기 도안- 도안을 오린 후, 접선을 따라 접고 풀칠해서 목욕탕을 만들어요.
3. 완성된 목욕탕에 방석과 꾸미기 도안을 붙여서 꾸며 주면 웃음 목욕탕 완성!

\*준비물: 연필, 색칠 도구, 가위, 풀



『도방석 목욕탕』 성주희 글 | 박현주 그림



완성!



방석 도안에 내가 갖고 싶은 방석을 꾸민 후, 어떤 방석인지 이름을 적어 봅시다.

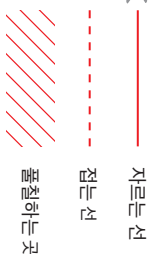

가위로 따라가위로 오려주세요

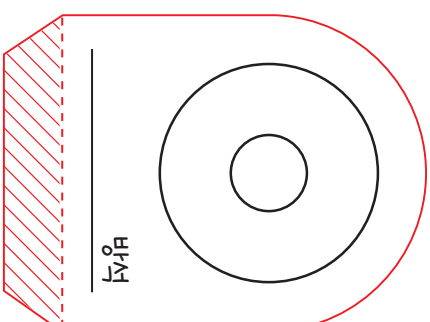
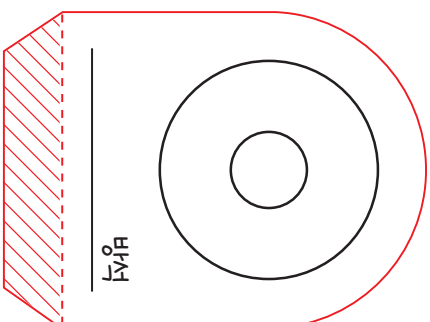
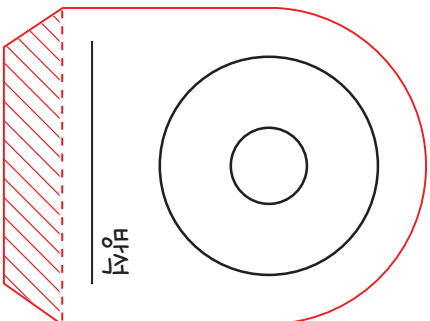
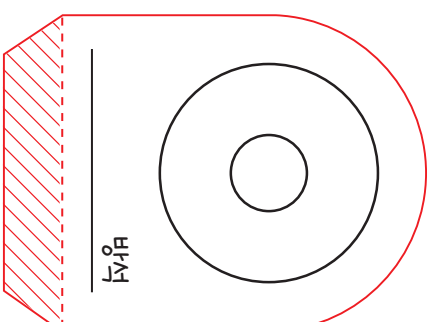
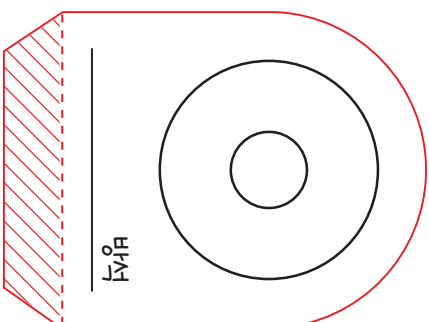
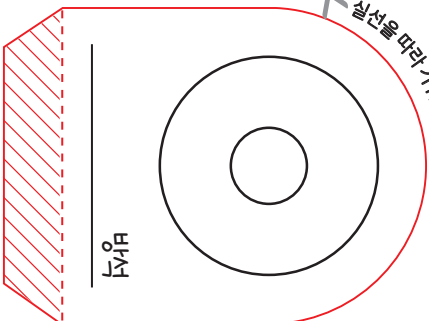



도안을 모두 오린 후, 목욕탕을 만들고  
꾸미기 도안으로 목욕탕 안을 꾸며 봅시다.

자르는 선

접는 선

펼칠하는 곳

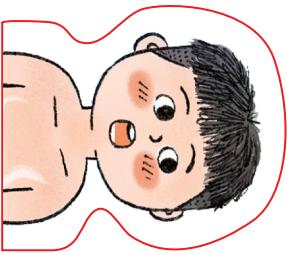
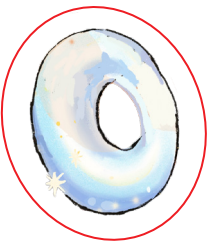

✂ 실선을 따라 가위로 오려 주세요

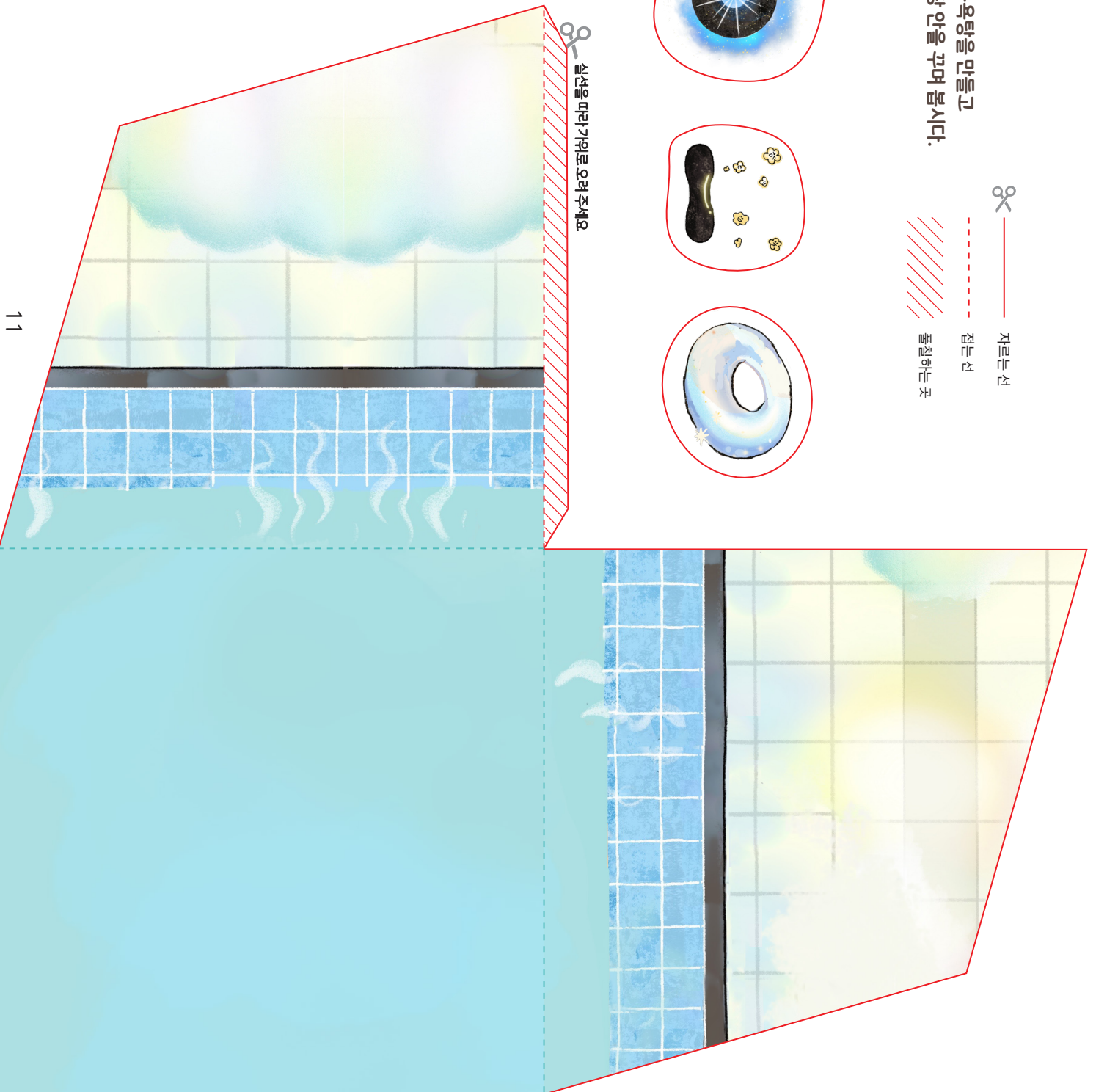



『도방석 목욕탕』을 읽고 책갈피를 만들어 보아요.



무작

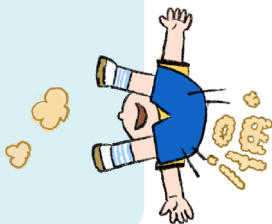

헉!

『도방석 목욕탕』을 읽고 책갈피를 만들어 보아요.

1. 색칠 도구로 책갈피를 색칠합니다.
2. 책갈피를 오린 후, 안쪽에 풀칠을 하여 반으로 접습니다.
3. 원 모양에 맞게 펀칭기로 구멍을 뚫은 후, 끈을 달아 줍니다.

\* 준비물: 색칠 도구, 가위, 풀, 펀칭기, 리본 끈



『도방석 목욕탕』 성주희 글 | 박현주 그림



완성!

### 책갈피 도안

책갈피를 내가 좋아하는 색으로 예쁘게 꾸며 봅시다.



자르는 선

접는 선

○ 펀칭 위치

✂ 실선을 따라 가위로 오려 주세요

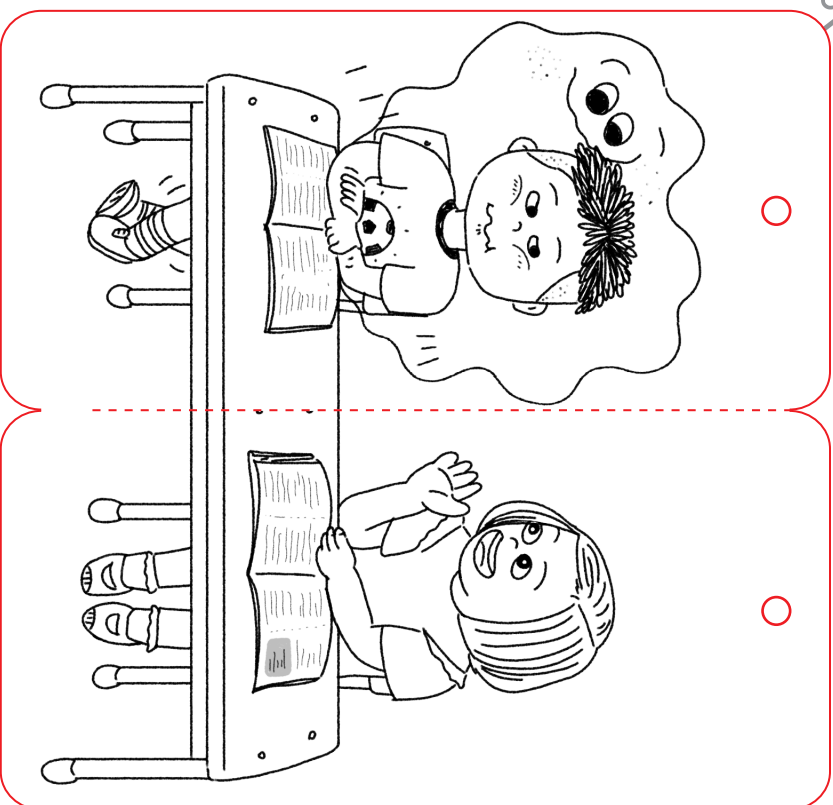





책갈피를 내가 좋아하는 색으로 예쁘게 꾸며 봅시다.

✂ ————— 자르는 선

- - - - - 접는 선

○ 편칭 위치

✂ ————— 실선을 따라 가위로 올려 주세요

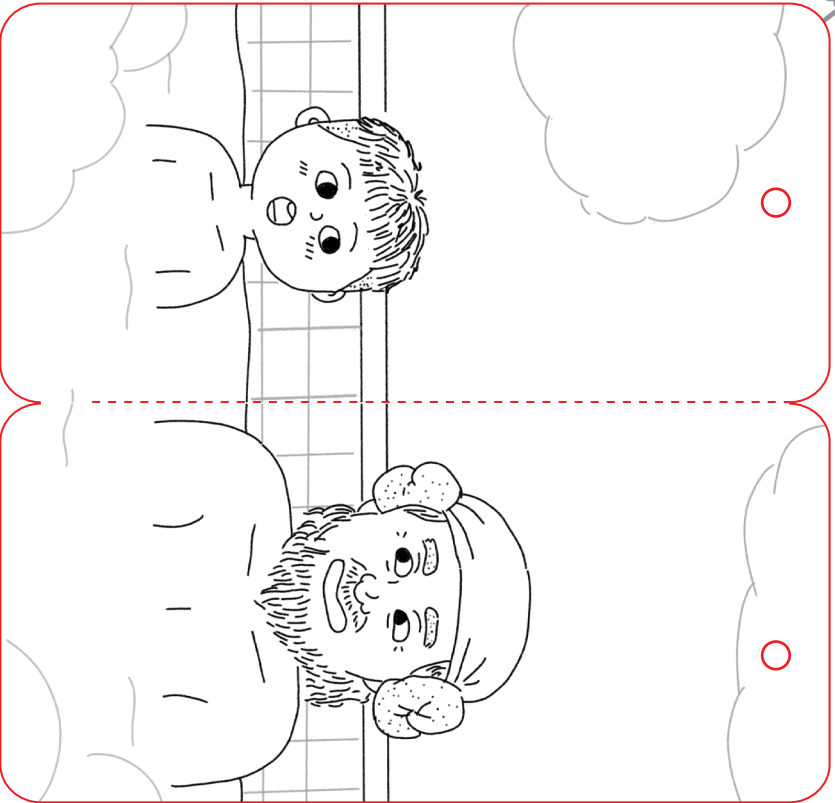

✂ ————— 실선을 따라 가위로 올려 주세요

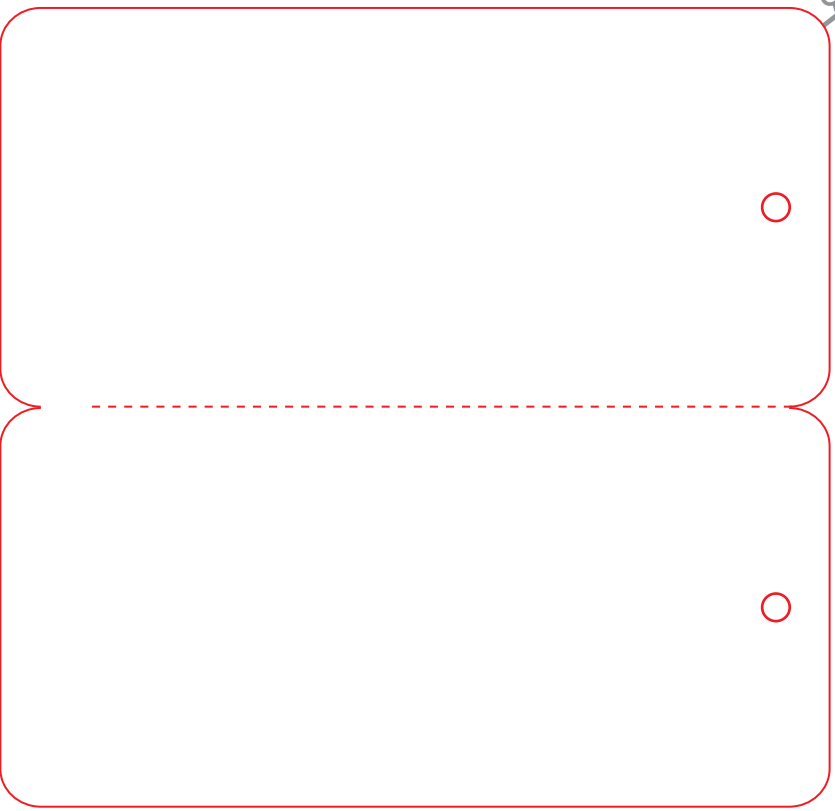

# 『돈방식 목욕탕』 독서지도안



글 성주희 | 그림 박현주

**키워드** #공감 #상상력 #고민 #우정  
**대상 학년** 1~3학년  
**권장 차시** 8차시



## 교과 연계

- |     |    |                |     |    |                   |
|-----|----|----------------|-----|----|-------------------|
| 1-1 | 통합 | 2. 함께 약속해요     | 2-1 | 국어 | 2. 말의 재미가 솔솔      |
| 1-1 | 통합 | 9. 친구가 좋아      | 2-1 | 통합 | 10. 표정으로 말해요      |
| 1-2 | 국어 | 3. 문장으로 표현해요   | 2-2 | 국어 | 7. 일이 일어난 차레를 살펴요 |
| 1-2 | 국어 | 9. 겪은 일을 글로 써요 | 3-1 | 국어 | 6. 일이 일어난 까닭      |
|     |    |                | 3-2 | 국어 | 6. 마음을 담아 글을 써요   |

작성자 시흥 냉정초등학교 이효원 선생님

1

## 읽기 전

### 1. 동기 유발하기 (활동지1)



#### 제목 살펴보기

- 『돈방석 목욕탕』은 어떤 내용일지 제목을 보고 상상해 봅시다.  
예) 목욕탕 안에 신비로운 돈방석이 있을 거 같아요.



#### 내용 상상하기

- 책 속 네 가지 그림을 살펴봅시다. 장면이 이어질 수 있도록 마음대로 순서를 정해 봅시다.  
예) 첫 번째 그림은 남자아이가 몰래 목욕탕에 숨어 들어가는 것 같아요. 이 그림을 첫 번째로 정할래요.
- 내가 상상한 이야기를 글로 써 봅시다.

#### Tip

『돈방석 목욕탕』의 내용을 유추하기 어려워하는 아이들은 네 개의 장면을 연결하기 전에 하나 하나의 장면을 하나씩 설명해 보는 활동을 먼저 진행한 후, 각 장면을 이어 보도록 활동 순서를 조정할 수 있습니다.

### 2. 책 내용과 관련한 경험 떠올리기 (활동지2)



#### 나도 주인공과 같은 경험을 한 적 있는지 떠올리기

- 나도 모르게 방귀를 끼었던 경험이 있나요? 어떤 상황이었는지 그림으로 표현해 봅시다.  
예) 소풍 가는 버스에서 배가 너무 아파 방귀를 크게 똥적이 있었어요.



#### 친구의 상황에 관심 가지기

- 내가 아닌 다른 친구가 실수했던 경험들을 떠올려 봅시다. 어떤 실수였나요? 주변 사람들의 반응은 어땠나요? 표정을 살려 그림으로 표현해 봅시다.  
예) 친구가 늦잠을 자서 학교에 10시에 온 적이 있었어요.  
우리 반이 아닌 친구가 우리 반 교실을 자기 반 교실로 착각해서 들어온 적이 있었어요.

#### Tip

인물에게 일어나는 사건과 상황 속에서 인물의 감정을 공감하기 위해 인물과 비슷한 나의 경험을 떠올립니다. 이야기를 읽을 때 나와 인물의 상황과 마음을 연결 지으며 읽을 수 있도록 지도할 수 있습니다.

2

## 읽기 전

### 3. 표지 살펴보기



#### 책 표지 감상하기

- 표지에 무엇이 보이나요? 자유롭게 이야기해 봅시다.

예) 주인공처럼 보이는 남자아이가 있어요.



#### 책 내용 훑어보기

- 이야기 속 배경이 되는 장소는 어디인가요?

예) 학교가 나와요. 목욕탕이 나와요.



3

## 읽는 중

## 1. 책 읽기

 이야기 속 인물의 감정 설명하기

- 인물은 어떤 마음일까요?

예) 귀신이 나온다는 말을 들어서 목욕탕에 들어가기 무서운 마음이에요.

 이야기 별 상황 요약하기

- 어떤 일이 있었나요? 어떤 인물이 등장했나요?

예) 학교에서 선생님과 아이들이 쳐다보니까 반석이가 참지 못하고 방귀를 뀌어요.

Tip

『돈방석 목욕탕』에는 다양한 등장인물과 사건이 등장합니다. 아이들이 한 챕터를 읽을 때마다 상황을 간단하게 요약하거나 다른 사람에게 설명해 보는 시간을 가진다면 집중력과 흥미를 이어 나갈 수 있습니다.

## 2. 내용 파악하기 (활동지3)

 이야기 읽고 퀴즈 풀기

- 이야기와 관련된 문제를 풀고 모르는 문제가 나오면 책에서 답을 찾아봅시다.

- 반석이가 목욕을 자주 하지 않았던 이유는 무엇인가요?

예) 돌아가신 아빠 기억이 많이 나는 곳이기 때문입니다.

- 맞춤법이 틀린 문장을 바르게 고쳐 써 봅시다.

예) 말 한마디에 천 냥 빚도 갚는다.

- 방석 도깨비 할아버지가 실수로 만든 방석의 이름과 기능은 무엇인가요?

예) 방귀뽕튀기 방석입니다. 소리 없는 도둑 방귀도 백배로 튀겨 줍니다.

- 더이상 반석이에게 방귀 블랙홀 방석이 필요 없어진 이유는 무엇인가요?

예) 반석이가 방귀를 끼더라도 친구들이 놀리지 않아 마음이 편하기 때문이에요.

Tip

이야기 속에서 필요한 정보를 찾는 정보처리 역량을 기르기 위해 학생이 모르는 답이 있거나 문제의 정답을 확인할 때 책을 다시 살펴보며 답을 찾을 수 있도록 지도합니다.

4

## 읽는 중

### 3. 책 속 문장을 맞춤법에 맞게 고치기



#### 문장 따라 읽기

- 책에 나온 표현을 읽어 봅시다.



#### 맞춤법에 맞는 표현 고르기

- 맞춤법에 맞는 표현을 골라서 글자를 따라 써 봅시다.

#### Tip

아이들은 책 읽기를 통해 평소에 접할 기회가 적은 정돈된 문장과 올바른 맞춤법을 모델링하는 경험을 가집니다. 책을 읽으면서 올바른 맞춤법 찾기 활동, 맞춤법에 맞게 문장을 고치는 활동 등을 진행할 수 있습니다.

5

## 읽은 후

## 1. 이야기 속 인물 되어 보기 (활동지4)



## 이야기 속 주변 인물 되어 보기

- 반석이가 방귀를 끼었을 때 친구들은 어떻게 반응했나요?  
예) 똥매너라고 화를 냈어요. 별명을 지어서 불렀어요.
- 내가 반석이와 같은 반 친구라면 반석이에게 뭐라고 말해 주고 싶나요?  
예) '난 괜찮아. 부끄러워하지 않아도 돼'라고 말해주고 싶어요.



## 이야기 속 인물 되어 보기

- 반석이는 자신이 아니라 율희가 방귀를 끼었다고 말할 수 있었지만 그렇게 하지 않았어요. 왜 그렇게 행동했을까요?  
예) 율희가 어떤 기분이 들지 알아서 걱정하는 마음이 들었을 거 같아요.

## 2. 인물 표정 꾸미기 (활동지5)



## 책 속 인물의 표정과 마음 추측하기

- 이 상황에 어울리는 반석이의 표정을 그려 봅시다. 반석이는 어떤 마음이었을까요?  
예) 긴장되는 마음입니다. 남들이 쳐다보면 방귀가 나오기 때문입니다.
- 이 상황에 어울리는 엄마의 표정을 그려 봅시다. 엄마는 어떤 마음이었을까요?  
예) 속상한 마음입니다. 손님을 기다리고 있었지만 반석이었기 때문입니다.
- 이 상황에 어울리는 율희의 표정을 그려 봅시다. 율희는 어떤 마음이었을까요?  
예) 고마운 마음입니다. 반석이가 율희의 실수를 덮어 주었기 때문입니다.

## Tip

'개운하다', '상쾌하다', '뿌듯하다' 등 의미가 비슷한 감정 단어를 다양하게 익히고 표현하는 연습은 학생이 타인의 감정을 이해하고 자신의 감정을 올바르게 인식할 수 있는 토대가 될 수 있습니다.

6

## 읽은 후

## 3. 나에게 필요한 방석 떠올리기 (활동지6)



## 나의 고민 떠올리기

- 나의 고민은 무엇인가요?

예) 친구들과처럼 운동을 잘하고 싶은데 자신이 없어요.



## 나에게 필요한 방석 떠올리기

- 방석의 이름은 무엇인가요?

- 이 방석은 어떤 효과가 있나요?

예) 체육 수업을 할 때 달리기 실력을 키워 주고 몸이 빨리 움직이게 만들어 주는 방석이에요.

- 방석의 모습을 그림으로 표현해 봅시다.

## 4. 네 컷 만화 그리기 (활동지7)



## '방귀 뽕튀기 방식'이 필요한 상황을 만화로 표현해 보기

- 이야기 속 소리 없는 도둑 방귀도 백배로 튀겨 주는 '방귀 뽕튀기 방식'은 반석이에게 도움이 되지 않았어요.

이 방식은 어떨 때 필요할까요?

예) 방귀가 무기인 영웅 이야기에서 영웅의 힘을 키워 주는 도구로 사용할 수 있어요.

- 방귀 뽕튀기 방식이 꼭 필요한 상황을 네 컷 만화로 표현해 봅시다.



## 7

## 책놀이활동

## 1. 웃음 목욕탕 만들기

✔ 웃음 목욕탕 색칠하고 만들기

- 웃음 목욕탕을 색칠한 후 오려서 빗금친 부분에 풀칠해서 입체로 만들어요.

✔ 방석 도안에 그릴 내용 떠올리기

- 나를 행복하게 만드는 것들을 떠올려 봅시다.

✔ 웃음 목욕탕을 꾸민 후, 나의 웃음 목욕탕 소개하기

- 나를 웃게 하는 웃음 목욕탕에는 무엇이 있는지 소개해 봅시다.



## Tip

나를 행복하게 하는 것들을 떠올릴 때 아이의 표현력에 따라 기념일, 장소, 색깔, 계절, 날씨 등 추상적인 것들도 함께 그릴 수 있도록 생각의 지평을 열어 줄 수 있습니다.

## 2. 책갈피 만들기

✔ 책갈피 도안 꾸미기

- 책갈피에 그려진 도안에 색칠을 한 후, 예쁘게 꾸며 줍니다.

✔ 책갈피 도안 꾸미기

- 책갈피를 오린 후 반으로 접고 풀로 붙여요.  
- 원 모양에 맞게 구멍을 뚫고 끈으로 묶어 줘요.

